

# KATADYN®

MAKING WATER DRINKING WATER

## Survivor 06

(Model #8013418/#8013419)

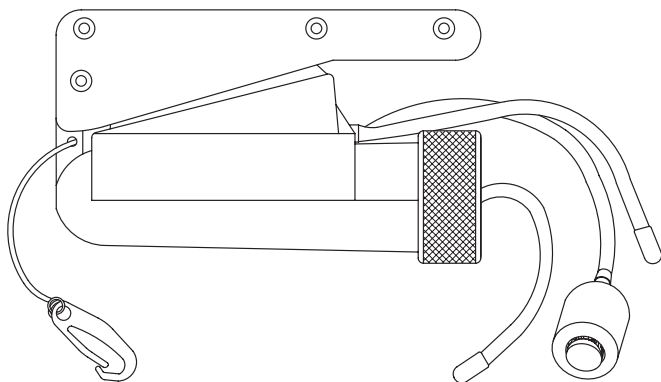

GB

DE

FRA

NL

DK

SWE

NOR

FIN

IT

ESP

POR

# Français

Merci d'avoir choisi le dessalinisateur Katadyn Survivor-06. Il a été conçu et fabriqué par Katadyn Products SA Suisse selon des spécifications rigoureuses, pour fournir de l'eau douce dans les situations d'urgence. Avant d'utiliser le Survivor, veuillez consacrer les quelques minutes nécessaires à la lecture de cette notice. Cela contribuera à vous assurer de longues années d'utilisation sans problème. Veuillez à remplir la carte de garantie jointe et à nous la renvoyer dès que possible : ceci indispensable pour satisfaire aux conditions de garantie.

## Précautions importantes

- **Evitez** d'aspirer du pétrole, de l'essence ou d'autres produits à base de pétrole – ils détruiraient rapidement la membrane.
- **Evitez** de puiser de l'eau à une source non renouvelée. Plus la concentration en sel est forte, plus le pompage est difficile.
- **Ne réglez pas** la soupape de sûreté, elle est préréglée en usine. Régler cette soupape pourrait endommager la pompe et annuler votre garantie.
- Il est normal de déceler un léger goût dans l'eau douce. Toutefois, ne buvez pas d'eau filtrée à fort goût de sel.
- À la longue, l'embout-filtre peut se boucher et requérir un rinçage. Lorsque le pompage est difficile, soit l'embout-filtre est bouché, soit l'eau est exceptionnellement froide ou salée.
- Pendant une utilisation d'urgence prolongée, actionnez la pompe du dessalinisateur pendant au moins 10 minutes chaque jour pour éviter que l'eau de mer ne stagne dans le système.
- Avant une période de non-utilisation prolongée, videz le dessalinisateur de toute l'eau de mer accessible. Pour cela, sortez l'embout-filtre et le tuyau d'aspiration de la source d'eau. Retournez le dessalinisateur et actionnez normalement la poignée de bas en haut jusqu'à ce que l'eau cesse de couler.
- Après avoir utilisé le dessalinisateur, rincez la membrane avec du biocide avant de le ranger. Cela évitera que des bactéries ne se développent à l'intérieur du système. Cf. paragraphe « Entretien » ci-dessous.
- Si l'eau d'alimentation contient une forte proportion de bactéries, utilisez du biocide quotidiennement.
- Stockez le biocide dans un endroit sec et aéré.
- **IMPORTANT** : Pour votre sécurité, nous exigeons une inspection **par an**. Nos centres de S.A.V. régionaux sont compétents pour effectuer tous les tests de qualité nécessaires. Vous pouvez également renvoyer le dessalinisateur à Katadyn pour inspection.

**IMPORTANT: le Survivor-06 est conçu pour être utilisé dans des situations d'urgence. Après l'avoir utilisé une fois dans de telles conditions, renseignez-vous auprès de votre revendeur pour savoir si une assistance S.A.V. est nécessaire.**

## Caractéristiques du produit

Le Survivor-06 est le plus petit des dessalinisateurs manuels au monde, capable de produire plus de 21 litres (~6 gallons) d'eau potable par jour à partir d'eau de mer.

Une membrane semi-perméable située à l'intérieur du système agit comme un filtre moléculaire. Lorsque l'eau de mer atteint une pression de 55 bars (~800 psi) sous l'action de la pompe et est comprimée contre la membrane, seules les molécules d'eau peuvent passer : les molécules de sel ne peuvent traverser et sont rejetées hors du système.

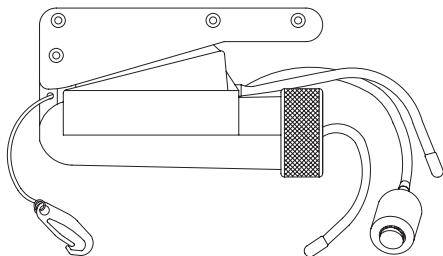

Technologie :	Osmose inverse
Dessalement :	98,4% en moyenne (96,8% minimum). Le taux de dessalement dépend de divers facteurs d'influence comme la pression, le débit et la qualité de l'eau.
Débit :	0,89 l/h +/- 15%
Poids :	1,13 kg (2.5 livres)
Dimensions :	12,7 x 20,3 x 6,4 cm (5" x 8" x 2.5")
Garantie :	1 an
Matériaux :	Pompe: acier inoxydable, matière synthétique Membrane approuvée par la FDA Américaine (Food and Drug Administration)

# Instructions d'utilisation

1. Sortez l'embout-filtre d'aspiration noir (et le double tuyau attaché) de son espace de stockage dans la poignée. Placez l'embout-filtre dans l'eau de mer en veillant à ce qu'il soit complètement immergé pour éviter que de l'air ne pénètre dans le tuyau.
2. A présent, positionnez le tuyau d'eau douce (plus petit) de manière à ce que l'eau qui s'en écoule se déverse par-dessus bord.
3. Placez une main sur la fermeture de fond et l'autre sur l'extrémité de la poignée comme indiqué sur l'illustration 1-1.
4. Cherchez la source d'eau la plus propre possible. Plus l'eau est sale, plus la durée de vie du système est réduite.
5. Actionnez la poignée de bas en haut aussi loin que vous le pouvez dans chaque direction à une vitesse correcte – environ 40 coups de pompe/ minute. Si l'eau n'est pas aspirée, amorcez la pompe en actionnant rapidement la poignée tout en tenant le système près du niveau de l'eau ou en dessous. Une fois que l'eau de mer circule à travers le système, ralentissez à 40 coups de pompe/ minute.
6. Lorsque l'eau commence à couler du tuyau d'eau douce, pompez au moins 80 coups (deux minutes) en rejetant l'eau par-dessus bord, pour éliminer du système le biocide et le sel passé au travers de la membrane pendant la non-utilisation. Introduisez ensuite le tuyau d'eau douce dans un récipient de stockage ou prenez-le directement en bouche.
7. Continuez à pomper jusqu'à obtenir la quantité d'eau désirée.

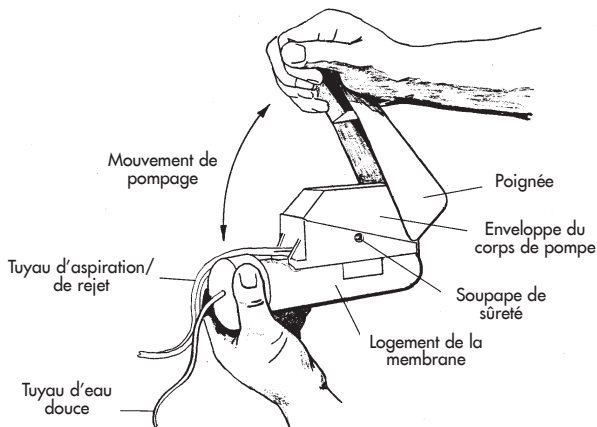

(Illustration 1-1)

## Principaux composants

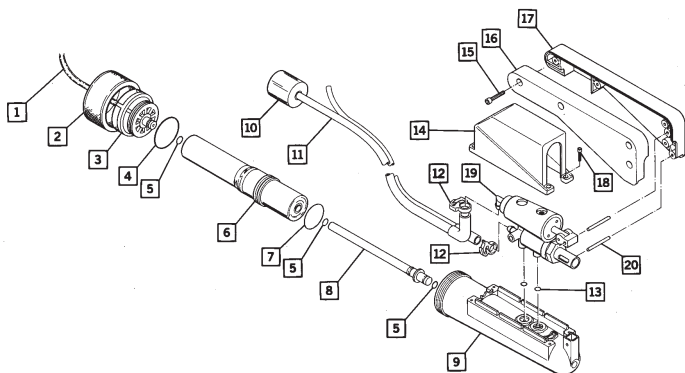

(Illustration 1-2)

1. Tuyau d'eau douce (8013208)
2. Fermeture de fond du logement de la membrane (8013198)
3. Bouchon d'extrémité du logement de la membrane (8013161)
4. Joint torique (8013190)
5. Joint torique (qté : 4, 8013239)
6. Module de la membrane (8013165)
7. Joint torique, joint eau salée déjà installé
8. Bouchon (8013193)
9. Logement de la membrane (8013156)
10. Poids et embout-filtre (8013287/8013197)
11. Tuyau d'aspiration/ de rejet (8013284)
12. Colliers de serrage (8013246/8013203)
13. Deux joints toriques différents (8013243/8013244) et un joint (8013011)
14. Enveloppe du corps de pompe (8013160)
15. Vis, poignée (qté : 4, 8013019)
16. Poignée, partie gauche (8013164)
17. Poignée, partie droite (8013163)
18. Vis, enveloppe (qté : 4, 8013200)
19. Corps de pompe (8013153)
20. Broche de la poignée (qté : 2, 8013188)

## Entreposage (7 jours et plus)

Le Survivor-06 est conditionné en usine avec une solution biocide à l'intérieur pour éviter tout développement bactérien. Après l'avoir utilisé et avant de l'entreposer, il faut le rincer avec du biocide comme décrit ci-dessous.

**IMPORTANT :** ne laissez jamais dessécher la membrane. Veillez à respecter ces instructions d'entreposage.

1. Retournez le dessalinisateur, embout-filtre d'aspiration hors de l'eau.
2. Remplissez un récipient approprié d'environ 1 litre d'eau propre. L'eau douce est préférable, mais de l'eau de mer propre peut être utilisée s'il n'y a pas d'eau douce disponible.
3. Mélangez une cuillerée (10 grammes) de biocide à l'eau jusqu'à dissolution.
4. Placez l'embout-filtre d'aspiration dans la solution biocide et pompez jusqu'à ce l'eau commence à couler du tuyau de rejet (indiquant que le logement de la membrane est plein). Arrêtez de pomper dès que l'eau commence à couler du tuyau de rejet.
5. Si de l'eau de mer a été utilisée pour préparer la solution biocide, répétez le processus ci-dessus avec de l'eau douce dès que possible.
6. Rincez la totalité de la solution biocide contenue dans le système. Laissez le système sécher complètement avant de l'entreposer.

**IMPORTANT:** pour votre sécurité, nous exigeons que la procédure ci-dessus soit appliquée **une fois par an** (température de stockage <25°C/77°F). Veillez à utiliser **exclusivement** des biocides fournis par Katadyn pour votre dessalinisateur. D'autres produits, à base de chlore par exemple, endommageraient la membrane.

## Garantie limitée

Votre Survivor-06 est garanti un (1) an à compter de la date d'achat contre tout défaut matériel ou de fabrication. Si votre Katadyn Survivor devait s'avérer défectueux au cours d'un an suivant la date d'achat, retournez-le à votre revendeur. Si vous n'obtenez pas satisfaction, contactez le service de Relations avec les Consommateurs de Katadyn au +41 1 839 21 11 pour une assistance S.A.V. Veuillez conserver votre facture qui constitue la preuve de la date d'achat. Cette garantie vous donne des droits légaux spécifiques auxquels peuvent s'ajouter d'autres droits légaux, variables selon les pays.

**Katadyn North America**  
9850 51 st Avenue North  
Minneapolis MN 55442, USA  
Phone: 800-755-6701  
Fax: 800-548-0406  
www.katadyn.com  
marine@katadyn.com

**Katadyn Products Inc.**  
Birkenweg 4  
8304 Wallisellen, Switzerland  
Phone: +41 1 839 21 11  
Fax: +41 1 830 79 42  
www.katadyn.ch  
info@katadyn.ch