

KATADYN®

MAKING WATER DRINKING WATER

Survivor 06

(Model #8013418/#8013419)

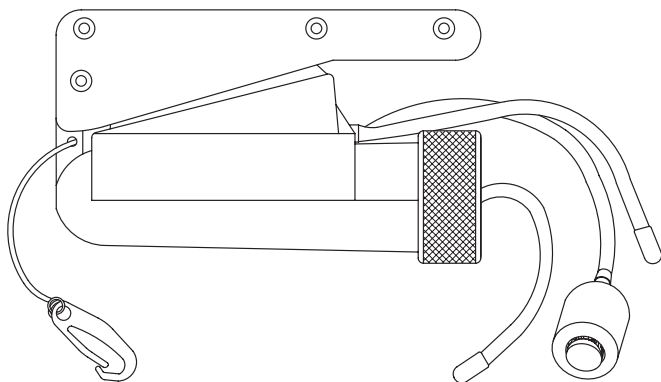

GB

DE

FRA

NL

DK

SWE

NOR

FIN

IT

ESP

POR

Italiano

Vi ringraziamo per l'acquisto del desalinizzatore Survivor-06. È stato progettato e costruito secondo i rigorosi criteri di Katadyn Produkte AG per ottenere acqua potabile in situazioni di emergenza. Prima di mettere in funzione il Survivor, concedetevi qualche minuto per leggere attentamente le presenti istruzioni. Si tratta di un piccolo investimento in termini di tempo, ma vi garantirà per molti anni un funzionamento ineccepibile. Abbiate cura inoltre di compilare la cartolina di garanzia acclusa e di rinviarcela al più presto possibile. È infatti indispensabile per la validità della garanzia.

Misure precauzionali importanti

- **Evitare** di aspirare olio, benzina o altri prodotti a base di petrolio - distruggerebbero rapidamente la membrana.
- **Evitare** di prelevare l'acqua da una sorgente chiusa. Con l'aumento progressivo della concentrazione di sale, diventerebbe sempre più duro azionare la pompa.
- **Non regolare** la valvola di sicurezza. La valvola viene già regolata in fabbrica. Modificando la regolazione della valvola di sicurezza si rischia di danneggiare la pompa e inoltre la garanzia decade.
- È normale che l'acqua potabile ottenuta risulti leggermente salata. Comunque evitare di bere l'acqua che avesse un forte gusto salato.
- Eventualmente il filtro di aspirazione può intasarsi e richiedere un lavaggio. Se il pompaggio risulta molto duro, significa che il filtro di aspirazione è intasato o che l'acqua è insolitamente fredda o salata.
- Se viene utilizzata per periodi prolungati in una situazione di emergenza, la pompa va azionata per almeno 10 minuti al giorno, per evitare che l'acqua marina ristagni all'interno del desalinizzatore.
- Se il desalinizzatore non viene utilizzato per parecchi giorni, svuotare il più possibile l'acqua marina che si trova all'interno. A questo scopo, tirare fuori il filtro e il tubo di aspirazione dall'acqua di alimentazione. Capovolgere il desalinizzatore e azionare delicatamente la leva della pompa, finché non esce più acqua.
- Terminato l'uso del desalinizzatore, la membrana va sciacquata con il biocida, prima di riporre l'apparecchio. In questo modo si evita la crescita di batteri all'interno della pompa. Si veda la sezione "Per riporre l'apparecchio".
- Se l'acqua di alimentazione ha un elevato contenuto di batteri, utilizzare il biocida giornalmente.
- Conservare il biocida in un luogo asciutto e ben ventilato.
- **IMPORTANTE!** Per la vostra sicurezza noi esigiamo che **una volta all'anno** venga effettuato un controllo del desalinizzatore. I nostri centri regionali di servizio sono appositamente preparati per eseguire tutti i controlli di qualità necessari; come alternativa, potete anche rinviare l'apparecchio alla Katadyn per il controllo.

IMPORTANTE! Il Survivor-06 è stato progettato per essere utilizzato in condizioni di emergenza. Se viene utilizzato una volta in tali condizioni, bisogna poi prendere contatto con il rivenditore per accertare se sia necessario effettuare un servizio.

Specifiche del prodotto

Il Survivor-06 è il desalinizzatore azionato a mano più piccolo del mondo, in grado di produrre circa 21 litri (6 U.S. gal) di acqua dolce al giorno utilizzando acqua di mare.

A semipermeable membrane inside the unit acts as a molecular filter. Quando l'acqua di mare viene pressurizzata a circa 55 bar (800 psi) azionando la leva della pompa, la membrana lascia passare soltanto le molecole d'acqua: invece il sale viene trattenuto ed espulso dal sistema.

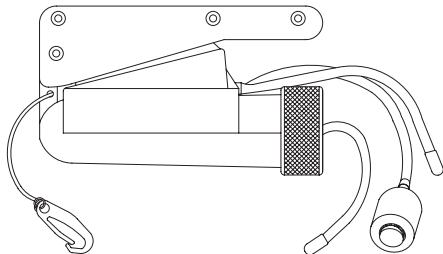

Tecnologia:	Osmosi inversa
Eliminazione del sale:	98.4% in media (96.8% minimo). Il grado di desalinizzazione dipende da differenti fattori, come pressione, portata e qualità dell'acqua.
Flusso permeato:	0.89 l/h +/- 15%
Peso:	1.13 kg (2.5 lbs)
Dimensioni:	12.7 x 20.3 x 6.4 cm (5" x 8" x 2.5")
Garanzia:	1 anno
Materiale:	Pompa: acciaio inossidabile, plastica Membrana omologata dall'US FDA (Food and Drug Administration)

Istruzioni per l'uso

1. Tirar fuori il filtro di aspirazione nero (e il relativo tubo doppio) dal suo alloggiamento all'interno della maniglia. Immergere il filtro in acqua marina, accertandosi che resti completamente sommerso, per evitare che l'aria penetri nel tubo.
2. Quindi mettere il tubo dell'acqua dolce (più piccolo) in modo che l'acqua che ne fuoriesce si scarichi fuori bordo.
3. Mettere una mano sotto il tappo terminale e l'altra sull'estremità della leva, come in figura. (Figura 1-1)
4. Cercare sorgente di acqua più pulita possibile. Quanto più sporca l'acqua, tanto minore la durata utile del desalinizzatore.
5. Azionare la leva in su e in giù (facendole sempre compiere una corsa completa in ogni direzione) a una velocità confortevole – circa 40 colpi al minuto. Se l'acqua non viene aspirata, innescare la pompa azionando rapidamente la leva mentre si tiene il desalinizzatore vicino o sotto al pelo dell'acqua. Quando l'acqua di mare inizia a circolare nel desalinizzatore, rallentare il movimento a 40 colpi al minuto.
6. Non appena l'acqua comincia a uscire dal tubo dell'acqua dolce, continuare a pompare almeno 80 colpi (per due minuti), scaricando l'acqua fuori bordo. In questo modo si elimina la soluzione biocida e il sale passato attraverso la membrana mentre l'apparecchio non era in uso. Successivamente inserire il tubo dell'acqua potabile in un contenitore o direttamente in bocca.
7. Continuare a pompare, finché si dispone della quantità d'acqua desiderata.

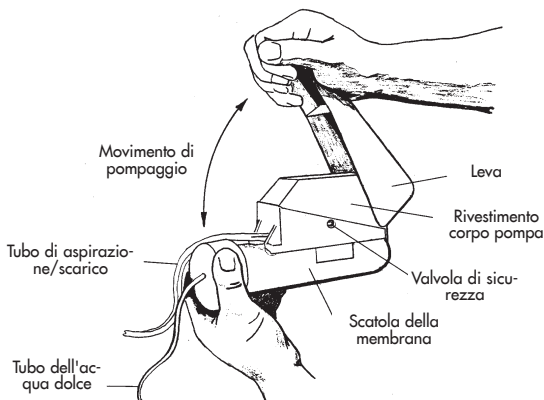

(Figura 1-1)

Componenti principali

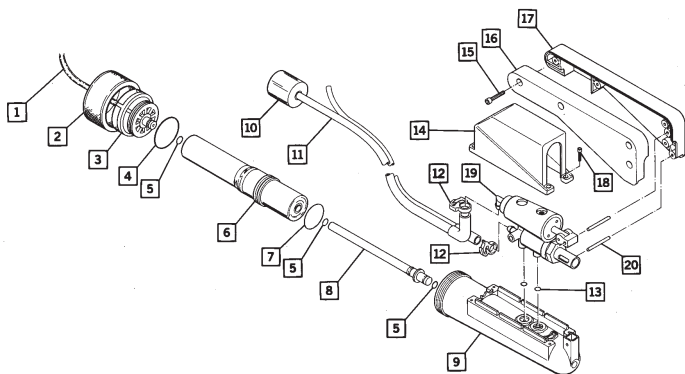

(Figura 1-2)

1. Tubo acqua dolce (8013208)
2. Tappo scatola membrana (8013198)
3. Chiusura terminale scatola membrana (8013161)
4. O-ring (8013190)
5. O-ring (pz.: 4, 8013239)
6. Modulo membrana (8013165)
7. O-ring, guarnizione acqua salata già montata
8. Pistone (8013193)
9. Scatola membrana (8013156)
10. Peso e filtro di aspirazione (8013287/8013197)
11. Tubo di aspirazione/scarico (8013284)
12. Fascette (8013246/8013203)
13. Due O-ring differenti (8013243/8013244) e una guarnizione (8013011)
14. Rivestimento corpo pompa (8013160)
15. Viti, leva (pz. 4, 8013019)
16. Leva, parte sinistra (8013164)
17. Leva, parte destra (8013163)
18. Viti, rivestimento (pz. 4, 8013200)
19. Corpo della pompa (8013153)
20. Perni, leva (pz.: 2, 8013188)

Per riportare l'apparecchio (per periodi di 7 o più giorni)

Il Survivor-06 viene riempito in fabbrica di una soluzione biocida per evitare la crescita di batteri. Se l'apparecchio viene utilizzato, prima di riportarlo di nuovo va lavato con soluzione biocida, come descritto più avanti.

IMPORTANTE! Evitare assolutamente che la membrana si asciughi. Rispettare scrupolosamente le istruzioni seguenti.

1. Capovolgere l'apparecchio, dopo aver tirato fuori dall'acqua il filtro di aspirazione.
2. Riempire un contenitore adatto con circa 1 litro di acqua pulita. Sarebbe preferibile usare acqua dolce, ma se non se ne dispone, si può usare anche acqua marina pulita.
3. Aggiungere un cucchiaino colmo (10 grammi) di biocida, agitando finché il biocida si è sciolto completamente.
4. Mettere il filtro di aspirazione nella soluzione biocida e pompare finché l'acqua inizia a fuoriuscire dal tubo di scarico (indicando che la scatola della membrana si è riempita). Non appena l'acqua inizia a uscire dal tubo di scarico, smettere di pompare.
5. Se per preparare la soluzione biocida è stata utilizzata acqua di mare, ripetere la procedura sopradescritta non appena si dispone di acqua dolce.
6. Lavare via l'eventuale soluzione biocida che si trovasse all'esterno dell'apparecchio. Lasciar asciugare completamente l'apparecchio prima di riportarlo.

IMPORTANTE! Per la vostra sicurezza, noi esigiamo che la procedura sopradescritta venga ripetuta **una volta all'anno** (temperatura di stoccaggio < 25°C/77°F). Per il desalinizzatore bisogna utilizzare **esclusivamente** i biocidi forniti dalla Katadyn. Altri prodotti, in particolare quelli a base di cloro, danneggerebbero la membrana.

Garanzia limitata

Il vostro Survivor-06 è garantito per un (1) anno dalla data di acquisto contro tutti i difetti di materiale e lavorazione. Se il vostro Survivor Katadyn dovesse risultare difettoso entro un anno dalla data di acquisto, rinviatelo al rivenditore Katadyn da cui l'avete acquistato. Se non doveste restare soddisfatti, prendete contatto con il Servizio Clienti Katadyn al n. +41 1 839 21 11 per ottenere assistenza. Conservate con cura la ricevuta come prova della data di acquisto. Questa garanzia vi conferisce diritti legali specifici e inoltre voi potete avere altri diritti legali, che variano da uno Stato all'altro.

Katadyn North America
9850 51 st Avenue North
Minneapolis MN 55442, USA
Phone: 800-755-6701
Fax: 800-548-0406
www.katadyn.com
marine@katadyn.com

Katadyn Products Inc.
Birkenweg 4
8304 Wallisellen, Switzerland
Phone: +41 1 839 21 11
Fax: +41 1 830 79 42
www.katadyn.ch
info@katadyn.ch